

APF 12/40

PIASTRA VIBRANTE AD AVANZAMENTO



UNA POTENTE MACCHINA PER VARIE PRESTAZIONI

Un potente ed efficiente motore Honda a benzina offre rendimenti ottimali per questa macchina compattatrice a piastra. Il motore è rispettoso dell'ambiente grazie a livelli straordinari di consumo carburante, manutenzione minima e rumorosità ridotta. La macchina opera perfettamente in varie applicazioni ed è normalmente usata per piccoli interventi su terreni e asfalto. Un serbatoio dell'acqua da 10 litri, decisamente grande per questa categoria di macchine, è un'opzione apprezzata da molti appaltatori.

EFFICIENTE STRUMENTO DI COMPATTAZIONE

- Un potente motore Honda a benzina fornisce la forza motrice all'unità a eccitatore e rappresenta il cuore degli straordinari risultati di compattazione della piastra.
- L'accoppiamento centrifugo e la cinghia trapezoidale ben protetta trasmettono con efficacia la potenza motrice al sistema, che si caratterizza per un potente movimento di avanzamento.
- Un sistema opzionale di irrorazione dell'acqua permette di lavorare su superfici a bitume e ottimizza le caratteristiche di versatilità della macchina compattatrice.

MANUTENZIONE RIDOTTA

- L'accoppiamento centrifugo robusto e ben protetto con cinghia trapezoidale resistente all'usura assicura una lunga durata utile della macchina.
- L'unità a eccitatore a lunga durata prolunga gli intervalli di manutenzione, riducendo così le spese di manutenzione.
- La piastra base sfrutta materiali resistenti all'usura e grazie alle caratteristiche autopulenti migliora la durata utile dell'unità.

STAFFA DI GUIDA OTTIMIZZATA

- La staffa di guida isolata dalle vibrazioni riduce l'affaticamento per l'operatore, permettendo turni di lavoro prolungati e riducendo il rischio di lesioni o incidenti.
- La staffa è ripiegabile a filo della macchina o addirittura staccabile, permettendo la massima manovrabilità in spazi ristretti e facilitando il trasporto.

APPLICAZIONI

- Compattazione in aree limitate
- Terrapieni
- Applicazioni in asfalto e posa di lastricato
- Lavori di ristrutturazione leggera e media
- Costruzione di condotti e canali
- Architettura del paesaggio e giardinaggio

AMMANN

SPECIFICHE TECNICHE
PIASTRA VIBRANTE AD AVANZAMENTO APH 12/40

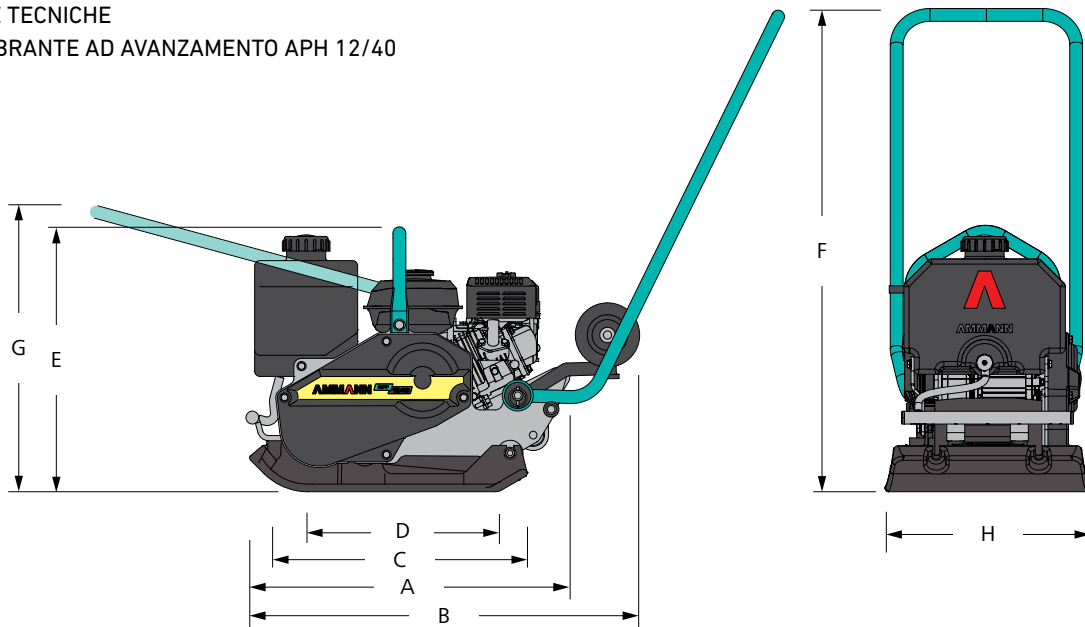

DIMENSIONI & PESI

PESO MACCHINA	69 kg
PESO MACCHINA (CON SISTEMA DI IRRORAZIONE OPZIONALE & RUOTE)	76 kg
A LUNGHEZZA MACCHINA	625 mm
B LUNGHEZZA MACCHINA (CON SERBATOIO ACQUA OPZIONALE & RUOTE)	770 mm
C LUNGHEZZA PIASTRA BASE	540 mm
D LUNGHEZZA DI CONTATTO CON IL SUOLO	371 mm
E ALTEZZA MACCHINA	514 mm
F CON STAFFA DI GUIDA (IN FUNZIONE)	1000 mm
G CON STAFFA DI GUIDA (TRASPORTO)	1100 mm
H LARGHEZZA MACCHINA	400 mm

RENDIMENTO DI COMPATTAZIONE

FREQUENZA MASSIMA DI VIBRAZIONE	98 Hz
FORZA CENTRIFUGA MASSIMA	12 kN
RENDIMENTO IN SUPERFICIE	480 m ² /h
PRESSIONE SPEC. SULLA SUPERFICIE	15 cm

EQUIPAGGIAMENTO STANDARD

- Staffa di guida anti vibrazioni standard
- Robusto telaio protettivo con sollevamento centrale a punto singolo
- Potente e affidabile motore a benzina
- Unità ad eccentrico di facile manutenzione con durata utile prolungata
- Accoppiamento centrifugo resistente e ben protetto e cinghia trapezoidale

MOTORE

MOTORE	Honda GX 120
CARBURANTE	Benzina
POTENZA MOTORE	2,9 kW (4 CV)
CON GIRI/MINUTO	3600

VARIE

VIBRAZIONI SU MANO E BRACCIO DELLA STAFFA	3,0 m/s ²
VELOCITÀ	0-20 m/minuto
PENDENZA SUPERABILE	30%
INCLINAZIONE MASSIMA SU TUTTI I LATI	20°

OPZIONI

PIASTRA IN GOMMA	x
RUOTE DI TRASPORTO	x
SISTEMA DI IRRORAZIONE ACQUA	10 l
CONTATORE DELLE ORE DI ESERCIZIO	x

EQUIPAGGIAMENTO OPZIONALE

- Ruote di trasporto permanenti
- Piastra in Vulkollan per applicazioni su lastricato
- Serbatoio acqua anti corrosione e sistema di irrorazione per superfici a base di bitume
- Garanzia prolungabile a 3 anni